



DIN KOMPLETTA LEVERANTÖR AV MATERIALHANTERING.



TRALLOR/ BANDNINGSMASKIN

TRALLOR | plast

Lättviktskonstruktion i ABS-plast med länkhjul av nylon. Finns modeller i olika kapacitet, även med handtag.



PD250B



PD150



PD250C



ZS400A

TRALLOR | förzinkade

ZD-serien är en förzinkad konstruktion av stång för rena miljöer, som sjukhus och livmedelsindustrier.



XT8022

BANDNINGSMASKIN

Halvautomatisk bandningsmaskin, bandar små och mellanstora paket utan omställning. Spänner, sveisar och klipper av plastbanden automatiskt. Rostfri bordsyta och försedd med hjul, för enkel flytt. Bandbredd 6-15 mm. Elanslutning: 220 V, 50 Hz. Ställbar höjd. Mått: 565x895x720-870 mm. Vikt: 85 kg.

Tillbehör:
PP-band, Art. nr. PPR12.
Bredd 12 mm, innerrullens diameter 200 mm, längd 1000 m.

TEKNISK INFORMATION

Art.nr	PD150	PD250B	PD250C	ZS400A	ZS400B
Version	Plast	Plast	Plast	Förzinkade	Förzinkade
Kapacitet (kg)	150	250	250	400	400
Container (mm)	-	-	-	600x400	800x600
Container, min (mm)	300x300	300x300	300x300	-	-
Container, max (mm)	600x400	600x400	600x400	-	-
Hjul, länk-fast (Nr.)	4-0	4-0	4-0	4-0	4-0
Ytermått (LxBxH) (mm)	620x420x150	604x402x162	605x405x980	620x420x150	820x620x150
Vikt (kg)	3,8	3,8	9	66,5	8
Pris					

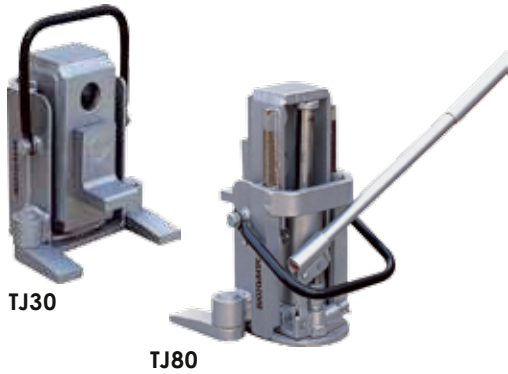

MASKINDOMKRAFT | extra låg

Extra låg, kompakt, stark maskindomkraft, med tre lyfthöjder. Hydraulpumpen är skyddad av domkraftens lyftkropp. Manuell pumpstång. Lyfter både med lyffoten och toppen av kroppen. Passar för service och installationsarbete av maskiner tillsammans med maskinskridskorna på nästa uppslag. Handtag och vridbara fötter ingår.



HVS5A

DOMKRAFT | universal/extra låg

Kompakt, flexibel och tillförlitlig konstruktion. För användning både horisontalt och vertikalt. Lyfter med lyffoten och toppen av lyftkroppen. Kroppen kan unikt vridas i 360 grader. Passar för alla typer av reparation, underhåll och installation av maskiner. Demonterbar pumpstång. Finkänslig sänkhastighet. Överlastskydd.



HM250

HM100

HM50

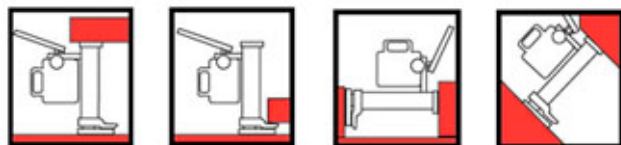

Domkrafter kan användas på flera sätt.
Bilderna ovan illustrerar några av dem.

KUGGSTÅNGSDOMKRAFT | 1,5-10 ton

Stabil fotplatta och kraftig huskonstruktion. Kuggstång och kugghjul i härdat material. Konstruerad för att kunna lyfta med både lyftklacken och kronan. Fällbart vevhandtag, underlättar vid transport.

DOMKRAFT | extra låg

Hög kapacitet och robust konstruktion. Extra låg ingångspunkt och 2-positions-lyftplatta för svåråtkomliga ställen med låg höjd. Specialdesignad hydraulpump med överbelastningsventil. Kompakt storlek med avtagbart handtag. Uppfyller CE-standard och ANSI-standard. Pallbock ingår.



HFJ400A

PALLBOCK

Ger stöd för truckar och tunga maskiner. Kraftig konstruktion och bred bas. Värmebehandlade, kraftiga stift för höjreglering. Ställbar höjd: 242-400 mm
Medföljer HFJ400A/700A.



HT-12

TEKNISK INFORMATION

Art.nr	TJ30	TJ80	HFJ400A	HFJ700A	HM50	HM100	HM250	HKB1,5	HVS3A	HVS5A	HVS10A	HT-12
Kapacitet (ton)	3	8	4	7	5	10	25	1,5	3	5	10	12/par
Slaglängd (mm)	130	140	341	355	205	230	215	300	350	300	300	-
Lyftområde (mm)	15-240	25-295	57-406	65-420	25-573	30-650	58-720	70-590	75-1075	70-1025	90-1100	242-400
Vikt (kg)	22	28	35+12	53+12	25	35	102	11	20	24	42	13
Pris												



CM 60



CM 120

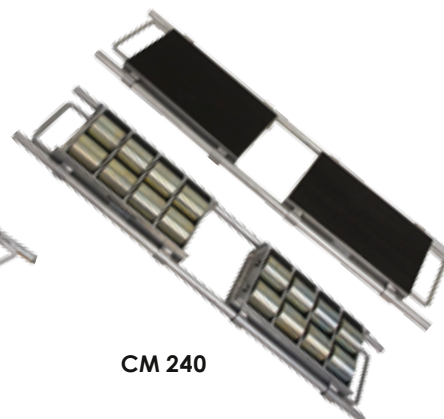

CM 240

SKRIDSKÖR | CM-serien, ställbara, 6-24 ton

De ställbara skridskorna är två sammankopplade skridskoenheter med två stålstänger. Bredden är ställbar. De två skridskorna kan användas som separata enheter.



RC 15

RULLSPETT | 1500 kg

Det långa och kraftiga rullspettet är en manuell lyftare på hjul, som lyfter upp godset de första millimetrarna över golvnivå, för att sedan kunna använda en hydraulisk domkraft. När lasten är upplyft kan skridskorna placeras under lasten/godset.



ST 30



ST 60

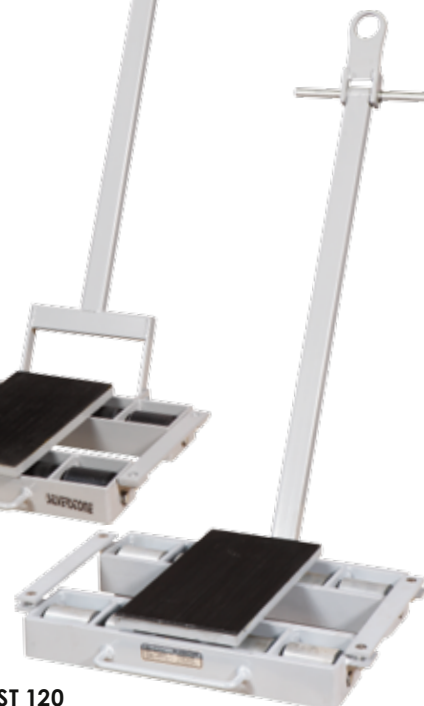

ST 120

SKRIDSKÖR | ST-serien, styrbara, 3-12 ton

Till de styrbara skridskorna ingår en 1 meter lång dragstång samt en lagrad och vridbar plattform, som möjliggör enkel förflyttning runt hörn och kanter. På ST60 och ST120 finns även en påkopplingsbar enhet för bogsering med gaffeltruck.

TEKNISK INFORMATION

Art.nr	CM 60	CM 120	CM 240	ST 30	ST 60	ST 120	RC 15
Kapacitet (ton)	6	12	24	3	6	12	1,5
Hjultyp	Nylon	Nylon	Stål	Nylon	Nylon	Stål	Stål
Antal hjul (nr)	8	12	16	4	8	12	-
Hjulstorlek (ØxB)	(mm) 85x90	(mm) 85x90	(mm) 83x85	(mm) 85x90	(mm) 85x90	(mm) 83x85	-
Dimensioner (LxBxH)	(mm) 320x270x110	(mm) 420x270x110	(mm) 495x290x110	(mm) 300x200x105	(mm) 640x540x115	(mm) 640x570x115	-
Längd (mm)	-	-	-	-	-	-	2000
Höjd, max (mm)	-	-	-	-	-	-	200
Hjuldiameter (mm)	-	-	-	-	-	-	100
Hjulbredd (mm)	-	-	-	-	-	-	55
Vikt (kg)	30	38	65	15	50	66	13
Pris							

SKRIDSKOR | SF-serien, fasta, 1-6 ton

Skridskor används till att förflytta tungt gods. Godset lyfts upp med hjälp av domkraft eller rullspett. Hjulen i nylon gör att godset rullar lätt och sprider ut belastningen jämnt, för att undvika skador på underlaget. Svetsad stålkonstruktion av bockade plåtar med förstärkningsstag. Praktiskt handtag för säker hantering, kraftig gummiskiva på ovansidan som skyddar lasten och förhindrar att lasten glider mot skridskon. Kraftfulla hjulaxlar. SF10 och SF20 har smala nylonhjul och saknar lager. Övriga modeller har breda nylonhjul och har gummitätade kullager (RS).

SF 10
SF 20
SF 25
SF 30
SF 60
SKRIDSKOR | SC-serien, svängbara, 1 ton

De svängbara skridskorna finns i två modeller. SC102 med 2 länkhjul och 2 fasta hjul för flexibel svängning av lasten. SC104 med 4 länkhjul för helt fri svängning av lasten.

SC 102
SC 104
TEKNISK INFORMATION

Art.nr	SF 10	SF 20	SF 25	SF 30	SF 60	SC 102	SC 104
Kapacitet (ton)	1	2	2,5	3	6	1	1
Hjultyp	Nylon	Nylon	Nylon	Nylon	Nylon	Nylon	Nylon
Antal hjul-Axel (Nr.)	4 - 2	8 - 2	2 - 2	4 - 2	6 - 3	-	-
Antal länkhjul (ant.)	-	-	-	-	-	2	4
Antal fasta hjul (ant.)	-	-	-	-	-	2	0
Diameter, länkhjul (mm)	-	-	-	-	-	75x46	75x46
Diameter, fasta hjul (mm)	-	-	-	-	-	100x35	-
Hjulstorlek (ØxB) (mm)	100x35	100x35	85x90	85x85	85x85	-	-
Dimensioner (LxBxH) (mm)	400x230x115	400x230x115	275x120x100	400x230x100	415x210x100	430x340x120	430x340x120
Vikt (kg)	7	8	4	9,5	12	13	14
Pris							

Idema Industriteknik AB

Box 141

801 03 Gävle

Tel: 026-129700

Fax:026-120404

info@idema.se

www.idema.se



VI VÄNDER UPP OCH NER PÅ TRUCKMARKNADEN.