



DIN KOMPLETTA LEVERANTÖR AV MATERIALHANTERING.



KRAN | för EUR-pall

Har fasta stödben i tungviktsutförande. För hantering av EU-pall, avstånd mellan stödbenen är 840 mm, U-format bottenram. Utskjutsbom som är ställbar i flera lägen. Pumphantag och cylinder med 360° vridbar infästning (FC). Vridbar lyftkrok med låsbygel. Överlastprovning innan leverans. Mått från undersida av stödben till golv: 60 mm.

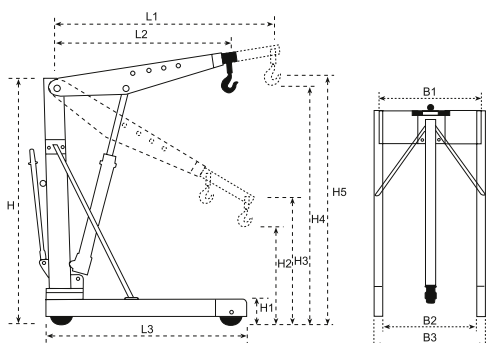

EC1000

V-KRAN | fällbar

Hög lyftkapacitet i bommens alla positioner. Utskjutsbom som är ställbar i flera lägen. Pumphantag och cylinder med 360° vridbar infästning (FC). Vridbar lyftkrok med låsbygel. Överlastprovning innan leverans. Fällbara stödben i tungviktsutförande med V-formad bottenram.

Mått från undersida av stödben till golv:

- FC500: 60 mm.
- FC1000: 25 mm.
- FC2000: 85 mm.

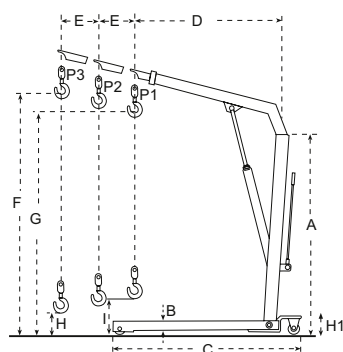

FC1000

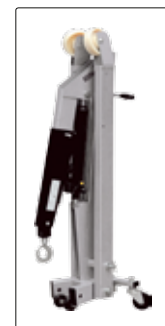

TEKNISK INFORMATION

Art.nr	Dimensioner (mm)									Bredd (mm)			Kapacitet (kg)				Vikt	Pris
	L1	L2	L3	H1	H2	H3	H4	H5	H	B1	B2	B3	Pos. 1	Pos. 2	Pos. 3	Pos. 4		
EC1000	1360	1060	1295	155	470	705	2225	2475	1595	925	840	1000	1000	800	500	300	98	
	A	B	C	D	E	F	G	H	I									
FC500	1410	165	1510	895	102	2120	1960	150	340	970			500	425	350	-	75	
FC1000	1675	190	1630	1230	150	2445	2330	-	245	1120			1000	800	700	-	115	
FC2000	1690	205	1900	1290	150	2705	2505	-	230	1165			2000	1700	1500	-	165	

KRANGAFFEL

Behändig och robust konstruktion, som lätt kan användas utan rep eller kedjor. CY-serien har självbalanserat huvud och kranföraren behöver inte själv justera den. Godset bör dock väga minst 20 % av kapaciteten för att gafflarna ska behålla sin horisontella position. Gafflarnas bredd är justerbar, precis som krankroppen.



CK30



CY30

- **CK-serien har manuellt balanserat huvud.**

FÖRLÄNGNINGSGAFFLAR

Enklaste sättet att förlänga truckens gafflar. Kraftig stålkonstruktion som passar gafflar upp till 50 mm tjocka. De hålls på plats med fast stålram. Gaffelförlängaren är formad som en U-balk. Passar gafflar upp till 50 mm tjocka.



EX604

TEKNISK INFORMATION

Art.nr	CY15	CY30	CK30	EX725	EX825	EX826	EX926
Max arbetsbelastning (kg)	1500	3000	3000	-	-	-	-
Justerbar gaffelbredd (mm)	350-900	450-900	450-900	-	-	-	-
Höjd krok (mm)	1655-2355	1720-2420	1670-2370	-	-	-	-
Effektiv höjd (mm)	1300-2000	1300-2000	1300-2000	-	-	-	-
Gaffellängd (mm)	1000	1000	1000	1830	2000	2000	2440
Gaffelkors (mm)	100x40	120x50	120x50	-	-	-	-
Passar till gaffelbredd (mm)	-	-	-	125	125	150	150
Dimension (LxBxH) (mm)	1127x932x1650-2350	1140x920x1720-2420	1140x920x1670-2370	-	-	-	-
Vikt (kg)	165	280	250	59	70	73	86
Pris							



CW30

KRANVÅG | 20-3000 kg

Kompakt mätinstrument som väger last under lyftning. Kan ställas för att visa brutto- eller nettovikt. Indexeringens noggrannhet är 1 kg. Vikt 15 kg. Passar med MK25. Fjärrkontroll.

GAFFELKROK | 2500 kg

Förvandlar en gaffellyft till mobil kran. Justerbar längs gafflarnas längd och säkrar gafflarna med skruvar. Krok är länkad samt utrustad med säkerhetsspärr. Vikt 25 kg. Max gaffeldimension 160x60 mm.



MK25



AR-E30

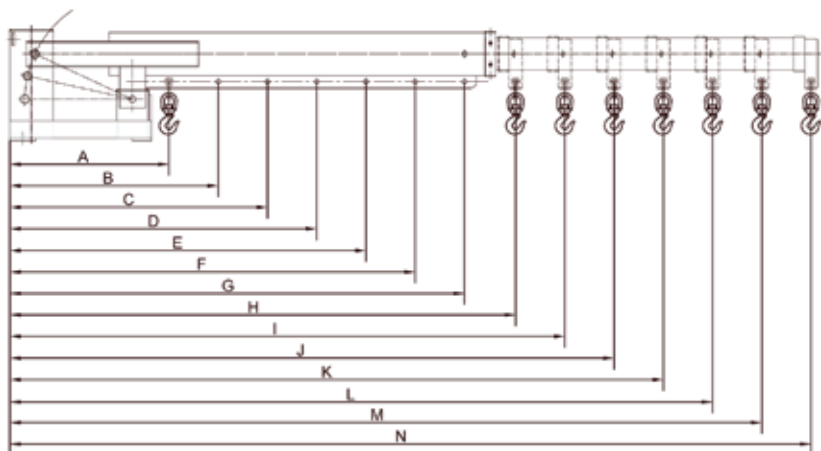

TRUCKKRAN | 596-3000 kg

Praktisk truckkran för tunga lyft där det normalt är svårt att komma intill. Kranen är ställbar i höjd upp till 40° och når 3726 mm i sitt yttersta läge.

TEKNISK INFORMATION

Art.nr	AR-E30													
Positioner	A	B	C	D	E	F	G	H	I	J	K	L	M	N
Längd (mm)	740	969	1198	1427	1656	1885	2114	2352	2581	2810	3039	3268	3497	3726
Kapacitet (kg)	3000	2291	1853	1556	1341	1178	1050	944	860	790	730	679	635	596
Pris														

FATTÅNG | 500 kg

Till lodräta lyft och transport av 210 liters fat med fals eller spänningar. Lämplig till att lägga fat på fatbockar. Semiautomatisk låsanordning. Griparmar låses i öppen position och sänks ner över fatet. När de sedan frigörs låser de automatiskt in under falsen vid lyft. Kapacitet 500 kg.



DN500

FATTÅNG | 350 kg

Till vågräta lyft av 210 liters fat med fals eller spänningar. Lämplig vid tätt stående fat eller vid utrustning av säkerhets- eller bärgningsfat. Snabb och lätt hantering från kran eller gaffeltruck. Kapacitet 350 kg, vikt 9,5 kg.



DL350



DG10



MEKANISK FATGRIPARE | 470 kg

Är gjord för gaffeltruckar. Den lyfter 210 liters (572 mm), utan hydrauliska eller elektriska anslutningar. Monteras direkt på gafflarna och låses fast med skruvförband. Utan att lämna trucken lyfter, transporterar och tömmer man faten. Kapacitet 470 kg (egenvikt 55 kg).

FATTRANSPORTVAGN | 300 kg

Lämplig för 210-liters falsade-, polly-, stål-, eller fiberfat. Självstängande gripmekanism som klarar falsade fat. Kan användas vid lastning av uppsamlingskar, EUR-pall, bilflak eller inlastning i hyllor m.m. Kompakt och lätthanterlig.



WA30A

TEKNISK INFORMATION

Art.nr	WA30A	
Lyftkapacitet	(kg)	300
Fatstorlek		5572 mm (Ø22,5"), 210 Liter
Framhjul	(mm)	Ø125x32
Bakre svänghjul	(mm)	Ø125x32
Lyfthöjd, min-max	(mm)	870-1675
Dimensioner (LxBxH)	(mm)	952x956x1560
Vikt	(kg)	72
Pris		

Idema Industriteknik AB

Box 141

801 03 Gävle

Tel: 026-129700

Fax:026-120404

info@idema.se

www.idema.se



VI VÄNDER UPP OCH NER PÅ TRUCKMARKNADEN.